

IT AMMORTIZZATORE DOPPIO SCRIGNO GOLD 30Kg  
 FR AMORTISSEUR DOUBLE SCRIGNO GOLD 30Kg  
 ES AMORTIGUADOR DOBLE SCRIGNO GOLD 30 kg  
 EN DOUBLE SCRIGNO GOLD DAMPER 30Kg  
 CZ TLUMIČ DVOJITÝ SCRIGNO GOLD 30Kg

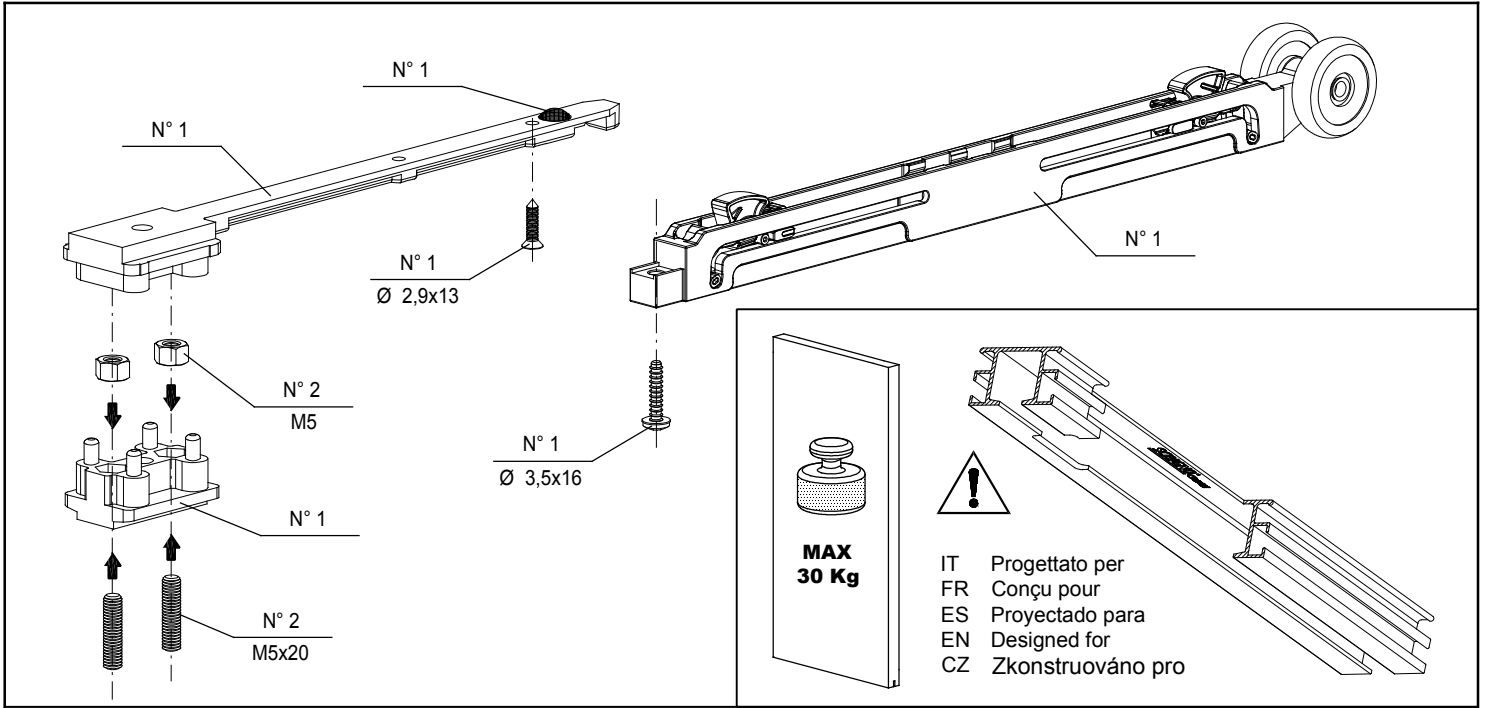

IT Per il corretto funzionamento del sistema frenante il binario di scorrimento deve essere perfettamente in piano  
 FR Pour un fonctionnement correct du système de fermeture freinée, le rail doit être monté dans une position parfaitement horizontale  
 ES Para el correcto funcionamiento del sistema de frenado la guía tiene que estar perfectamente horizontal  
 EN The track must be perfectly flat for correct operation of the braking system  
 CZ Pro správný chod brzdného systému musí být kolejnice dokonale vyrovnána do vodorovné polohy

1

IT Caricare la molla  
 FR Charger le ressort  
 ES Cargar el muelle  
 EN Load the spring  
 CZ Natáhnout pružiny

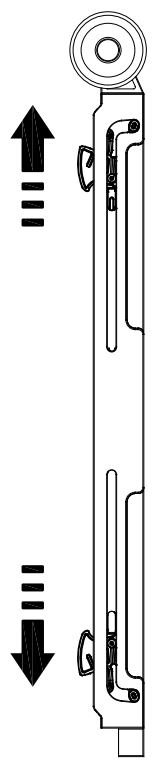

2

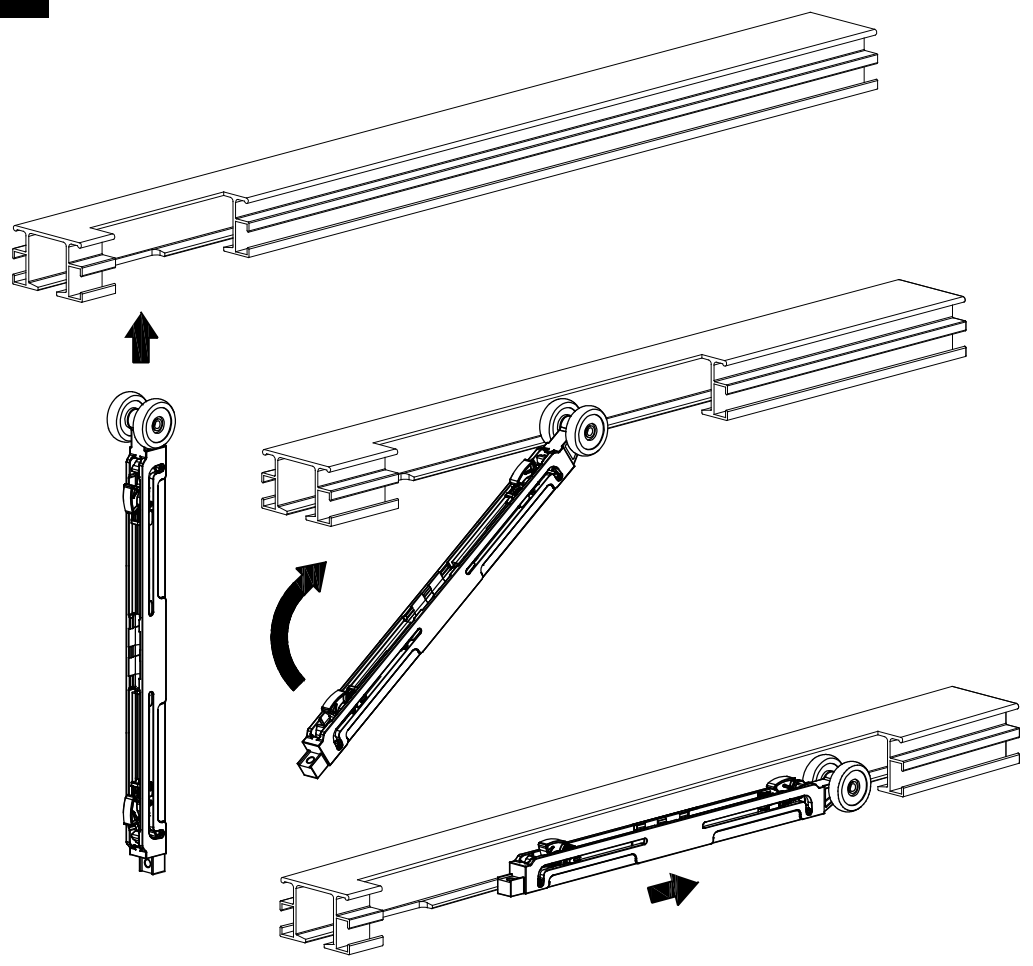

3

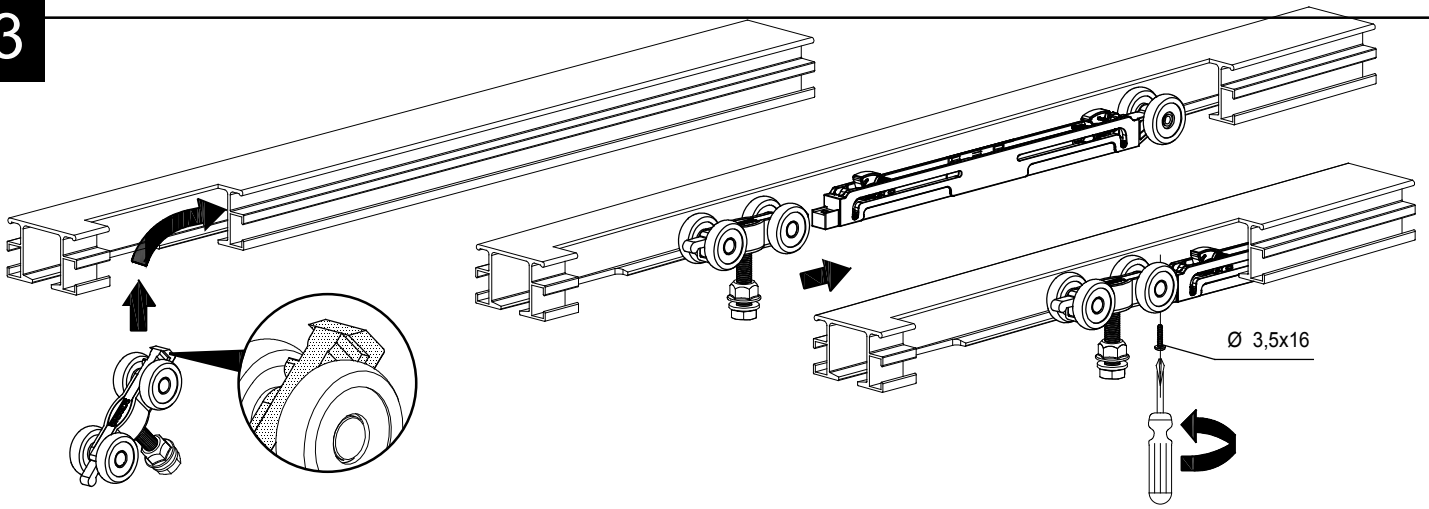

4

GOLD BASE

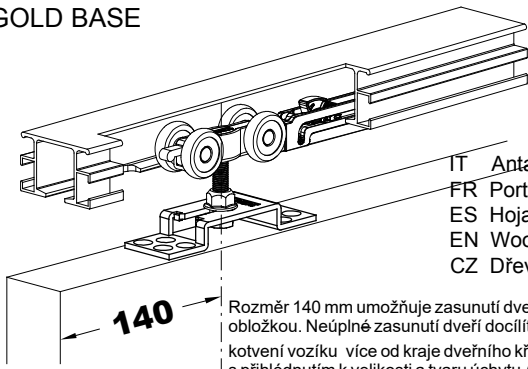

IT Anta in legno  
FR Porte en bois  
ES Hoja de madera  
EN Wooden door  
CZ Dřevěné křídlo

Rozměr 140 mm umožňuje zasunutí dveří zároveň s obložkou. Neúplné zasunutí dveří docílíte posunutím kotvení vozíku více od kraje dveřního křídla s přihlédnutím k velikosti a tvaru úchyty (mušle), nelze aplikovat pro dveře o šířky průchodu 600 mm..

GOLD ESSENTIAL

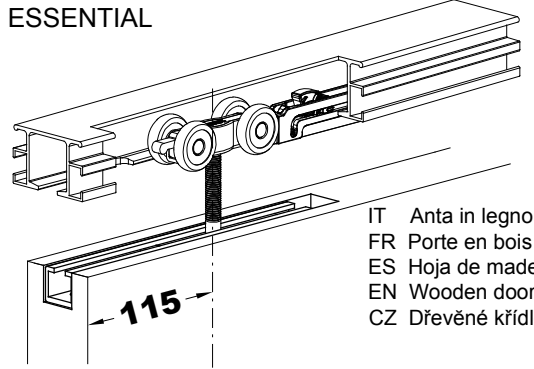

IT Anta in legno  
FR Porte en bois  
ES Hoja de madera  
EN Wooden door  
CZ Dřevěné křídlo

Pouze pro úplné zasunutí dveřního křídla do pouzdra.

5

IT Verificare il corretto funzionamento in fase di apertura  
FR Vérifier le bon fonctionnement en phase d'ouverture  
ES Comprobar el correcto funcionamiento al abrir  
EN Check correct operation during opening  
CZ Zkontrolujte správnou činnost během otvírání

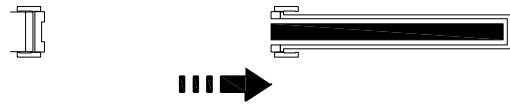

6

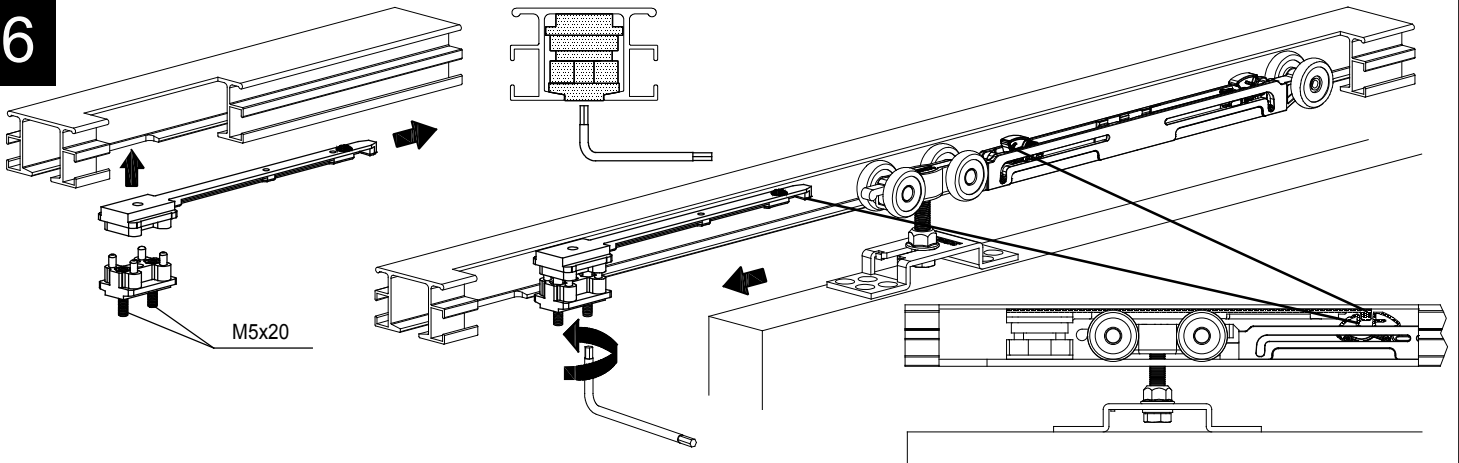

7

IT Verificare il corretto funzionamento in fase di chiusura  
FR Vérifier le bon fonctionnement en phase de fermeture  
ES Comprobar el correcto funcionamiento al cerrar  
EN Check correct operation during closing  
CZ Zkontrolujte správnou činnost během zavírání

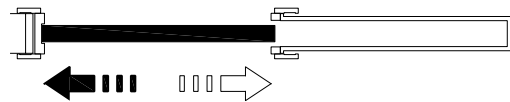

8

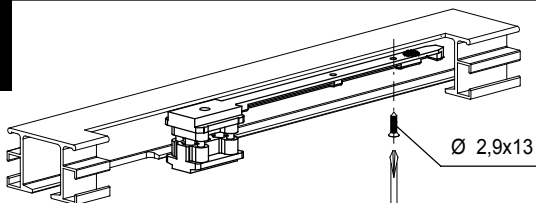

IT Bloccare con vite 2.9x13  
FR Bloquer avec des vis 2.9x13  
ES Fijar con el tornillo de 2.9x13  
EN Fix with 2.9x13 screw  
CZ Zajistit šroubem 2.9x13